

PREMIUM BUS-HEIZGERÄT

THERMO PLUS

230 / 300 / 350



ALTERNATIVE
BRENNSTOFFE

IN DER KÜRZE LIEGT DIE HITZE

Wir haben es kurz gemacht: unser Heizgerät Valeo Thermo plus ist das neueste Ergebnis aus fast 40 Jahren Entwicklung, Produktion, und Vertrieb. Es ist deutlich kürzer und leichter als seine Vorgänger und verfügt über eine erhöhte Lebensdauer sowie weniger Startgeräusche und Abgasemissionen.

BEST-BUS-CLIMATE.COM

Valeo

HIGHLIGHTS



Niedrige Life-Cycle Kosten

- Reduzierter Kraftstoffverbrauch durch Reduzierung der Kurzbrennzeiten (30 % über eine Heizperiode)
- Bürstenloser EC-Motor ermöglicht längere Laufzeiten
- Wartungsfreundlichkeit



Umweltfreundlichkeit

- Niedriger Eigenverbrauch der Heizung über eine Heizperiode
- Reduzierte Abgasemissionen beim Start
- Weniger Startgeräusche
- Emissionswerte liegen deutlich unter den aktuellen Standards
- Geeignet für die von Valeo nach TI (Technische Info) zugelassenen alternativen Brennstoffen nach DIN EN 15940



Komfort

- Motorunabhängiger Heizbetrieb
- 3 Leistungsstufen von 23 bis 35 kW
- Externe Steuerung der Umwälzpumpe

Einbaumaße Thermo plus

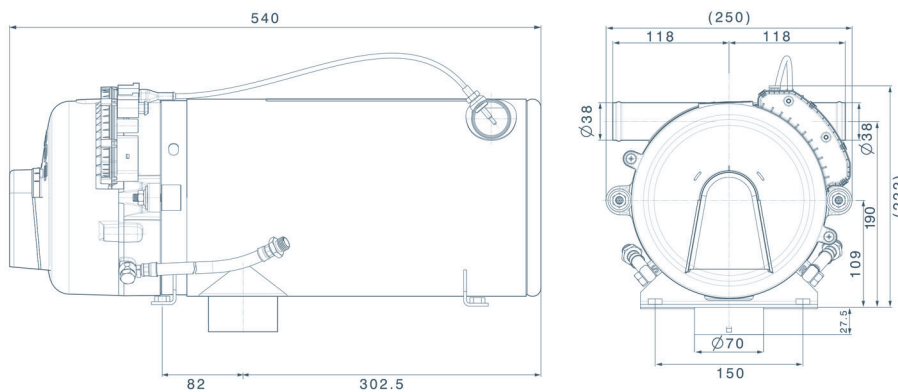

Größenvergleich

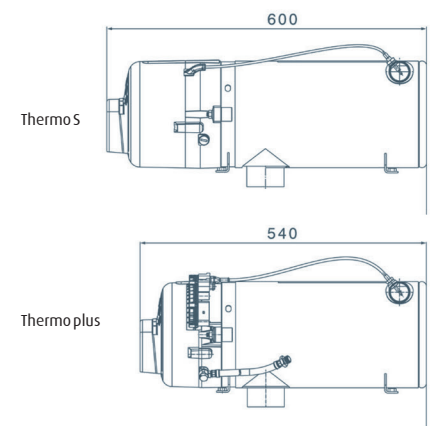

TECHNISCHE DATEN

	Thermo plus 230	Thermo plus 300	Thermo plus 350
Heizleistung (kW)	23	30	35
Leistungsaufnahme (W)	60	90	120
Brennstoffverbrauch (l/h)	3,0	3,6	4,3
Nennspannung (V)	24	24	24
Abmessungen Lx B x H (mm)	540 x 250 x 222		
Gewicht (kg)	16	16	16